













SYMBOLES

La machine peut être dangereuse ! Une utilisation imprudente ou inadéquate peut causer de graves blessures.	
Lisez attentivement et assimilez le manuel d'utilisation avant d'utiliser la machine.	
Portez toujours : <ul style="list-style-type: none"> des protections pour les yeux, comme des lunettes antibrouillard et ventilées ou un masque de protection du visage un casque de protection homologué des protections d'oreilles (bouchons d'oreilles ou atténuateurs acoustiques) pour protéger votre ouïe 	
N'utilisez jamais une tronçonneuse en la tenant seulement d'une main.	
L'opérateur doit utiliser ses deux mains lorsqu'il fait fonctionner la tronçonneuse.	
Évitez tout contact entre le nez du guide-chaîne et un objet.	
Valeur de rebond mesurée maximale.	
Niveau de pression acoustique pondéré A à 7,5 mètres (25 pieds) selon la « Protection of the Environment Operations (Noise Control) Regulation 2008 », réglementation Australienne de la Nouvelle-Galles du Sud relative à la lutte contre le bruit. Ces données sont indiquées sur l'étiquette.	
Émissions sonores dans l'environnement selon la directive de la Communauté européenne. Ces données sont indiquées dans le chapitre CARACTÉRISTIQUES TECHNIQUES et sur l'étiquette.	
Ce produit est conforme aux directives CE en vigueur.	
Ce produit est conforme aux directives EAC en vigueur.	

Ce produit est conforme à la législation australienne en vigueur sur la compatibilité électromagnétique (CEM).	
Utilisez de l'essence sans plomb et de l'huile deux temps à un ratio de 2 % (50:1).	
Rapport essence/huile de 50:1.	50:1
Remplissage d'huile de chaîne.	
Le moteur s'arrête lorsque l'on coupe l'allumage en pressant sur le bouton d'arrêt.	
Amorceur.	
Starter.	
Frein de chaîne.	
Déverrouillez le frein de chaîne.	
Verrouillez le frein de chaîne.	
Frein de chaîne : <ul style="list-style-type: none"> non verrouillé (gauche) verrouillé (droite) 	
Sens de rotation de la chaîne.	
Tendeur de chaîne.	

CONNAÎTRE SA MACHINE

LISEZ ATTENTIVEMENT CE MANUEL D'INSTRUCTIONS ET LES RÈGLES DE SÉCURITÉ AVANT D'UTILISER VOTRE TRONÇONNEUSE. Comparez les illustrations avec votre appareil pour vous familiariser avec l'emplacement des différents réglages et commandes. Conservez ce manuel à fins de référence.

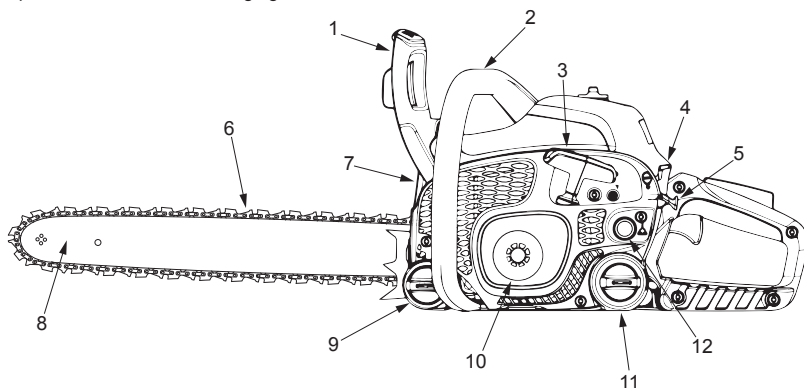

- | | |
|--------------------------------------|--|
| 1. Arceau protecteur/frein de chaîne | 7. Silencieux |
| 2. Poignée avant | 8. Guide-chaîne |
| 3. Cordon du lanceur | 9. Bouchon du réservoir d'huile de chaîne et de guide-chaîne |
| 4. Bouton de MARCHE/ARRÊT | 10. Corps du lanceur |
| 5. Levier du starter/ralenti élevé | 11. Bouchon du réservoir de carburant |
| 6. Chaîne | 12. Poire d'amorçage |

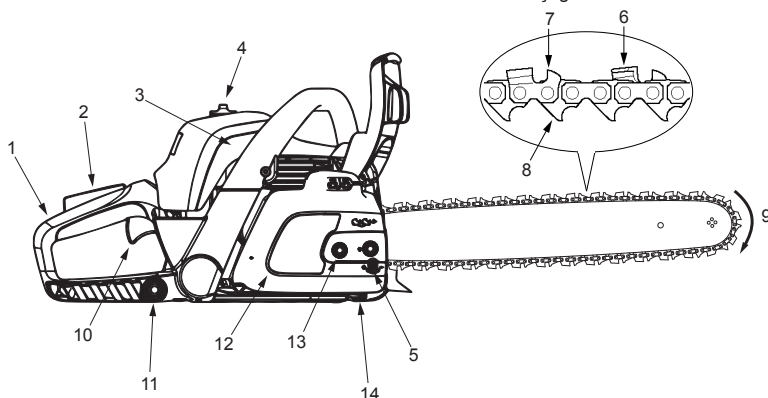

- | | |
|------------------------------|-----------------------------------|
| 1. Poignée arrière | 8. Maillons entraîneurs |
| 2. Blocage de l'accélération | 9. Sens de marche |
| 3. Couvercle de cylindre | 10. Gâchette |
| 4. Couvercle de filtre à air | 11. Outil de réglage de la chaîne |
| 5. Vis de réglage | 12. Carter de l'embrayage |
| 6. Fraises | 13. Écrous de fixation du guide |
| 7. Jauge de profondeur | 14. Attrape-chaîne |

SÉCURITÉ

⚠ AVERTISSEMENT ! Débranchez toujours le fil de la bougie et éloignez-le pour éviter les risques de démarrage accidentel pendant la mise au point, le transport, le réglage ou les réparations, sauf pour le réglage du carburateur.

INTRODUCTION

Une tronçonneuse est un outil de coupe de bois à haute vitesse. Vous devez respecter les précautions d'usage afin de réduire les risques d'accident.

Le non-respect des consignes de sécurité et des précautions peut être la cause d'accidents graves.

Si des situations non couvertes dans ce manuel se produisent, soyez prudent et faites preuve de bon sens. Si vous avez besoin d'aide, contactez votre centre de services agréé ou appelez l'assistance clientèle.

ANTICIPATION

- Avant d'utiliser cet appareil, lisez attentivement cette notice et assurez-vous d'avoir bien compris tous les avertissements et les consignes de sécurité pour pouvoir les appliquer correctement.
- L'utilisation de cet appareil est réservée aux utilisateurs adultes qui ont compris et peuvent mettre en pratique les consignes de sécurité, les précautions d'usage et les instructions figurant dans cette notice.
- Portez un équipement de protection. Portez toujours des chaussures de sécurité avec semelle antidérapante et pointe en acier, des vêtements ajustés, des protections pour les jambes, des gants antidérapants, des protections pour les yeux comme un masque ou un écran facial avec aérateur, un casque homologué et des protecteurs d'oreilles (bouchons d'oreilles ou atténuateurs acoustiques). Les personnes qui utilisent souvent ce type d'outil doivent contrôler régulièrement leur audition étant donné que le bruit de la tronçonneuse peut être à l'origine de déficits auditifs. Attachez les cheveux longs (au-dessous des épaules).



- N'approchez aucune partie du corps de la chaîne pendant le fonctionnement du moteur.
- Éloignez les enfants et les autres personnes, ainsi que les animaux à au moins 10 mètres (30 pieds) de la zone de travail. Veillez à ne laisser personne et aucun animal s'approcher pendant la mise en marche ou l'utilisation de la tronçonneuse.
- Ne manipulez pas ou n'utilisez pas une tronçonneuse en cas de fatigue, fièvre, maladie, énervement ou après avoir consommé de l'alcool, des produits dopants ou des médicaments. Il est indispensable d'être dans de bonnes conditions physiques et mentales. Le travail à la tronçonneuse est fatigant. Si les conditions de l'utilisateur peuvent s'aggraver suite à des efforts, il doit consulter un médecin avant d'utiliser la tronçonneuse.

- Prévoyez à l'avance l'utilisation de la tronçonneuse. Ne commencez pas la coupe avant d'avoir déblayé la zone de travail, d'être dans une position stable et, si vous abattez des arbres, prévu une voie de repli.

UTILISATION DE VOTRE TRONÇONNEUSE

- N'utilisez jamais pas la tronçonneuse d'une seule main. L'utilisateur, ses assistants, les passants ou toute personne près de la zone de travail peuvent être gravement blessés. Une tronçonneuse doit toujours être utilisée avec les deux mains.
- Utilisez exclusivement la tronçonneuse en extérieur, dans un lieu bien aéré.
- N'utilisez pas une tronçonneuse si vous êtes sur une échelle ou dans un arbre.



- Vérifiez que la chaîne ne risque pas d'entrer en contact avec un objet pendant le démarrage du moteur. Ne tentez jamais de démarrer la tronçonneuse si le guide-chaîne est dans une entaille.
- N'exercez pas de pression sur la tronçonneuse à la fin de la coupe. La pression peut entraîner une perte de contrôle de l'appareil une fois la coupe terminée.
- Arrêtez le moteur avant de poser la tronçonneuse.
- N'utilisez pas une tronçonneuse endommagée, mal réglée ou mal assemblée. Remplacez immédiatement le guide-chaîne, la chaîne, la protection des mains ou le frein de la chaîne en cas de rupture ou de détérioration.
- L'exposition prolongée à des vibrations pendant l'utilisation d'outils manuels équipés d'un moteur à essence peut être responsable de troubles vasculaires ou neurologiques au niveau des doigts, des mains et/ou des articulations chez les personnes sujettes à des troubles circulatoires ou des gonflements anormaux. Des lésions vasculaires chez les personnes saines ont été associées à une utilisation prolongée de ce type d'outils par temps froid. À l'apparition de symptômes, tels qu'un engourdissement, une douleur, un manque de force, un changement de couleur ou de texture de la peau ou une perte de sensibilité dans les doigts, les mains ou les articulations, arrêtez immédiatement d'utiliser cet outil et consultez un médecin. Un système anti-vibration ne garantit pas l'élimination de ces problèmes. Les personnes qui utilisent régulièrement des outils motorisés doivent surveiller attentivement leur condition physique et l'état de cet appareil.
- Le moteur à l'arrêt, saisissez manuellement la tronçonneuse avec le silencieux loin du corps, le guide-chaîne et la chaîne vers l'arrière, si possible protégés par une gaine.



ENTRETIEN DE VOTRE TRONÇONNEUSE

- Confiez toutes les opérations d'entretien à un atelier compétent, à l'exception des pièces énumérées dans la section relative à l'entretien. Par exemple, si des outils inadéquats sont utilisés pour déposer ou maintenir le volant lors de l'entretien de l'embrayage, la structure du volant peut être endommagée et provoquer son explosion.
- Assurez-vous que la chaîne de la tronçonneuse s'arrête lorsque la gâchette de l'accélérateur est relâchée. Dans le cas contraire, consultez le chapitre Réglage du carburateur.
- N'apportez jamais de modifications à la tronçonneuse.
- Veillez à ce que les poignées soient propres et sèches, sans traces d'huile ou de carburant.
- Vérifiez que les bouchons de carburant et d'huile sont bien fermés et que toutes les vis et fixations sont bien en place.
- Utilisez uniquement des accessoires et pièces de rechange d'origine recommandés.
- Certaines régions exigent que la plupart des moteurs à combustion interne soient équipés d'un pare-étincelles. Si vous utilisez la tronçonneuse dans une région où de telles réglementations existent, vous êtes légalement responsable du maintien de l'état de fonctionnement de ces pièces. Le non-respect de cette consigne constitue une violation de la loi. Reportez-vous au chapitre ENTRETIEN pour plus d'informations sur l'entretien du pare-étincelles.

MANIPULATION DU CARBURANT

- Il est interdit de fumer pendant la manipulation de carburant ou l'utilisation de la tronçonneuse.
- Éliminez toutes les sources d'étincelles ou de flammes dans les zones de préparation du mélange ou de ravitaillement en carburant. Il ne doit pas y avoir de cigarettes, de flammes nues ou de travaux pouvant provoquer des étincelles. Laissez le moteur refroidir avant de faire le plein.
- Veillez à toujours disposer de dispositifs extincteurs à portée.
- Préparez le mélange et faites l'appoint de carburant en plein air, sur une surface dégagée ; stockez le carburant dans un endroit frais, sec et bien aéré ; utilisez un récipient homologué (avec marquage) pour le stockage du carburant. Essayez les gouttes de carburant avant de démarrer la tronçonneuse.
- Déplacez-vous d'au moins 3 mètres (10 pieds) du lieu de ravitaillement en carburant avant de démarrer le moteur.
- Arrêtez le moteur et laissez refroidir la tronçonneuse dans une zone ininflammable, pas sur des feuilles sèches, de la paille, du papier, etc. Enlevez lentement le bouchon de carburant et remplissez l'unité.
- Rangez l'unité et le carburant dans un endroit à l'abri d'étincelles et de flammes provenant de chauffe-eau, de moteurs électriques ou d'interrupteurs, de fours, etc.

COMPRENDRE LE REBOND

⚠ AVERTISSEMENT ! Évitez les rebonds. Ils peuvent entraîner des blessures graves. Le rebond est un brusque mouvement en arrière, vers le haut ou en avant du guide-chaîne qui se produit quand la chaîne près de l'extrémité supérieure du guide-chaîne entre en contact avec un objet tel qu'une bûche ou une branche ou quand le bois se referme et coince la chaîne dans l'entaille. Le contact avec un objet peut également se traduire par une perte de contrôle de la tronçonneuse.

REBOND ROTATIONNEL

Le rebond rotationnel peut se produire quand la chaîne en mouvement entre en contact avec un objet à l'extrémité supérieure du guide-chaîne. En cas de contact, la chaîne peut entailler l'objet et s'arrêter pendant un instant. Le résultat est une réaction contraire rapide, qui détermine le recul violent du guide-chaîne vers l'opérateur.

REBOND DE PINCEMENT

Le rebond de pincement peut se produire quand le bois se referme et coince la chaîne en mouvement dans l'entaille le long de l'extrémité supérieure du guide-chaîne, ce qui provoque un arrêt brutal de la chaîne. Cet arrêt soudain cause l'inversion de la force de la chaîne nécessaire pour couper le bois et pousse la tronçonneuse dans le sens opposé à la rotation de la chaîne. La tronçonneuse est repoussée en arrière vers l'utilisateur.

PULL-IN

Le « pull-in » peut se produire quand la chaîne en mouvement heurte un objet dans le bois pendant la coupe le long de la partie inférieure du guide-chaîne, ce qui provoque l'arrêt brutal de la chaîne. Cet arrêt soudain pousse la tronçonneuse vers l'avant et loin de l'opérateur, ce qui peut lui faire facilement perdre le contrôle de la tronçonneuse.

LIMITER LES RISQUES DE REBONDS

- Il est important de comprendre les causes des rebonds. En sachant reconnaître les principales causes des rebonds, il est possible de réduire l'effet de surprise qui contribue fortement aux accidents.
- Ne laissez jamais la pointe du guide-chaîne entrer en contact avec des objets quand la chaîne est en mouvement.
- Veillez à ce que la zone de travail ne soit pas encombrée par d'autres arbres, des branches, des pierres, des barrières, des souches, etc. Éliminez ou évitez les obstacles que la chaîne pourrait heurter pendant la coupe. Lors de la coupe d'une branche, ne laissez jamais le guide-chaîne entrer en contact avec la branche ou avec un objet situé à proximité.
- Maintenez la chaîne toujours affûtée et correctement tendue. Une chaîne lâche ou émoussée augmente les risques de rebond. Respectez les instructions du fabricant de la chaîne pour son affûtage et son entretien. Contrôlez régulièrement la tension de la chaîne, moteur éteint. Ne réalisez jamais cette opération avec le moteur allumé. Après le réglage de la tension de la chaîne, assurez-vous que les écrous du guide-chaîne sont correctement serrés.
- Commencez et poursuivez la coupe à plein régime. Les risques de rebond augmentent si la chaîne se déplace plus lentement.
- Utilisez des coins d'abattage en plastique ou en bois. N'utilisez jamais du métal pour maintenir l'entaille ouverte.
- Coupez une bûche à la fois.
- Pénétrez très prudemment dans une entaille précédente.
- Ne tentez pas de couper en commençant par l'extrémité du guide-chaîne (coupes plongeantes).
- Faites attention aux bûches qui se défilent ou aux forces qui pourraient refermer l'entaille et coincer la chaîne ou tomber à l'intérieur de la chaîne.
- Ne retournez pas la tronçonneuse lorsque le guide-chaîne est retiré d'une coupe par le dessous pendant le débitage.
- Utilisez le guide-chaîne à rebond réduit ou la chaîne à faible rebond spécifié pour votre tronçonneuse.

COMMENT GARDER LE CONTRÔLE

- Tenez toujours fermement la tronçonneuse à deux mains quand le moteur tourne et ne la laissez pas vous échapper. Une préhension ferme limite les rebonds et assure un meilleur contrôle de la tronçonneuse. Tenez les doigts de la main gauche de façon à ce qu'ils entourent les prises, le ponce sous le guidon avant. Tenez la main droite autour de la poignée arrière. Tous les utilisateurs, qu'ils soient droitiers ou gauchers, doivent appliquer cette préhension. Tendez le bras gauche ; l'épaule doit rester bloquée.
- Placez la main gauche sur le guidon avant de façon à ce qu'il soit aligné sur la main droite sur la poignée arrière lors du débitage. N'intervertissez jamais les positions droite et gauche, quel que soit le type de coupe.
- Tenez-vous d'aplomb, le poids du corps uniformément réparti sur les deux pieds.

- Tenez-vous légèrement sur le côté gauche de la tronçonneuse pour éviter de laisser le corps en face de la chaîne.
- Ne vous éloignez pas trop. Il y a un risque de perte d'équilibre et donc de la maîtrise de la tronçonneuse.
- Ne coupez pas au-dessus de la hauteur d'épaule. Il est difficile de garder le contrôle de la tronçonneuse au-dessus de la hauteur de l'épaule.

DISPOSITIFS ANTI-REBOND

⚠ AVERTISSEMENT ! La tronçonneuse est dotée des dispositifs suivants pour limiter les risques de rebond ; toutefois, ces dispositifs n'éliminent pas totalement ce danger. Lorsque vous utilisez la tronçonneuse, vous ne devez pas confier entièrement votre sécurité à ces dispositifs. Vous devez respecter toutes les règles de sécurité, les précautions et les instructions d'entretien figurant dans cette notice pour limiter les risques de rebond et les autres forces pouvant entraîner des blessures graves.

GUIDE-CHAÎNE À REBOND RÉDUIT

Guide-chaîne à rebond réduit dispose d'une extrémité à petit rayon pour limiter la dimension de la zone de danger de rebond à la pointe du guide.

CHAÎNE À FAIBLE REBOND

La chaîne à faible rebond est équipée d'une jauge de profondeur et d'un maillon de protection qui dévie la force du rebond et permet la taille graduelle du bois.

ARCEAU PROTECTEUR

L'arceau protecteur est conçu pour diminuer le risque de contact avec la chaîne si la main gauche glisse en dehors du guidon avant.

La distance et « l'alignement » des mains assurées par le guidon avant et la poignée arrière contribuent à donner de l'équilibre et de la résistance pour contrôler le retournement de la tronçonneuse vers l'utilisateur en cas de rebond.

FREIN DE CHAÎNE

Le frein de chaîne est conçu pour arrêter immédiatement la chaîne en cas de rebond.

REMARQUE : Nous ne déclarons pas, et vous ne devez pas croire que le frein de chaîne est une protection infailible en cas de rebond. Ne vous reposez jamais uniquement sur les dispositifs dont votre tronçonneuse est équipée. Vous devez utiliser la tronçonneuse correctement et prudemment pour éviter les rebonds.

Les réparations du frein de chaîne doivent être effectuées par un atelier agréé. Portez la tronçonneuse chez le revendeur ou à l'atelier agréé le plus proche.

MONTAGE

Portez des gants de protection (non fournis) pendant l'assemblage.

REMARQUE : Le frein de chaîne doit être déverrouillé avant de déposer ou de réinstaller le carter de l'embrayage sur la tronçonneuse. Pour déverrouiller le frein de chaîne, tirez l'arceau protecteur aussi loin que possible vers la poignée avant (reportez-vous à l'illustration).

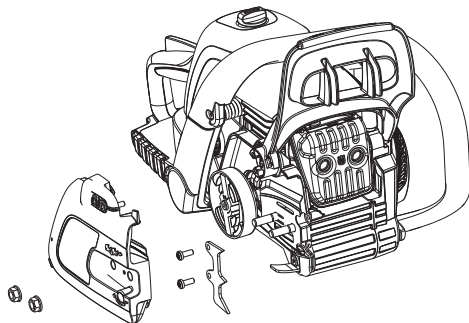
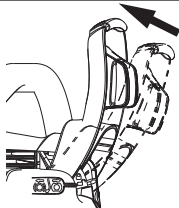

FIXATION DU CRAMPON

(S'ils ne sont pas fixés)

Le crampon peut servir de pivot pendant la coupe.

1. Mettez le bouton de MARCHE/ARRÊT sur la position ARRÊT.
2. Déverrouillez le frein de chaîne.
3. Desserrez et enlevez les écrous du frein de la chaîne et le carter de l'embrayage de la tronçonneuse.

REMARQUE : Si le carter de l'embrayage ne peut pas être facilement retiré de la tronçonneuse, assurez-vous que le frein de la chaîne est déverrouillé en tirant l'arceau protecteur aussi loin que possible vers la poignée avant.

4. Fixez le crampon avec les deux vis, comme illustré.

FIXATION DU GUIDE-CHAÎNE ET DE LA CHAÎNE

(S'ils ne sont pas fixés)

⚠ AVERTISSEMENT : Si la tronçonneuse est livrée assemblée, répétez toutes les opérations pour vous assurer qu'elle est correctement montée et que tous les éléments de fixation sont parfaitement bloqués. Portez toujours des gants de protection lors de la manipulation de la chaîne. La chaîne est très affilée et peut causer des accidents même si elle ne se déplace pas !

1. Mettez le bouton de MARCHE/ARRÊT sur la position ARRÊT.
2. Déverrouillez le frein de chaîne.
3. Desserrez et enlevez les écrous du guide-chaîne et le carter de l'embrayage de la tronçonneuse.

REMARQUE : Si le carter de l'embrayage ne peut pas être facilement retiré de la tronçonneuse, assurez-vous que le frein de la chaîne est déverrouillé en tirant l'arceau protecteur aussi loin que possible vers la poignée avant.

4. Enlevez la cale en plastique utilisée pour le transport (le cas échéant).

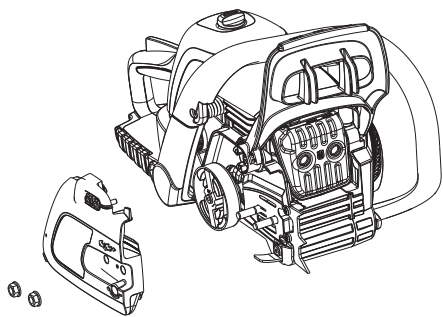

5. Une goupille et une vis de réglage sont utilisées pour régler la tension de la chaîne. Lors de l'assemblage du guide-chaîne, il est très important que la goupille de réglage (A) soit insérée dans le trou de goupille inférieur du guide-chaîne (B). Le fait de tourner la vis (C) fait monter et descendre la goupille. Repérez cette goupille de réglage avant de commencer à monter le guide-chaîne sur la tronçonneuse. Reportez-vous à l'illustration suivante.

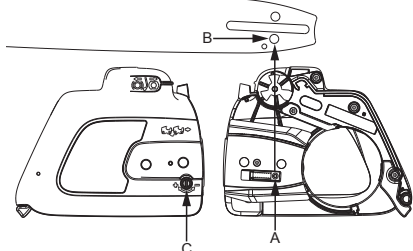

6. Utilisez la pointe du tournevis de l'outil de réglage de la chaîne pour faire tourner la vis de réglage dans le sens contraire des aiguilles d'une montre. Tournez la vis jusqu'à ce que la goupille de réglage (A) soit située en butée à droite de la fente de réglage comme indiqué sur l'illustration ci-dessus. Ceci doit permettre à la goupille d'être pratiquement dans la bonne position.
7. Faites glisser le guide-chaîne sur ses écrous contre la roue dentée du tambour d'embrayage.

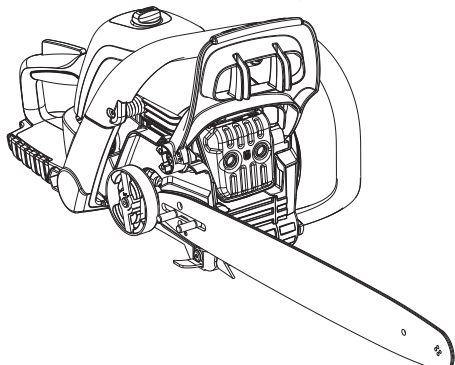

8. Déballez la chaîne avec précaution. Tenez la chaîne par les maillons entraîneurs comme illustré.

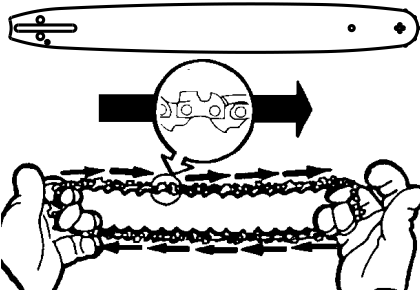

9. Placez la chaîne au-dessus du tambour d'embrayage et derrière, en engageant les maillons entraîneurs dans le pignon du tambour d'embrayage.
10. Placez le bas des maillons entraîneurs entre les dents du pignon à l'extrémité du guide-chaîne.
11. Placez les maillons entraîneurs dans la rainure du guide-chaîne.
12. Tirez le guide-chaîne en avant jusqu'à ce que la chaîne entre dans la rainure du guide-chaîne. Vérifiez que tous les maillons entraîneurs sont bien dans la rainure du guide-chaîne.
13. Installez maintenant le carter de l'embrayage en veillant à introduire la goupille de réglage dans le trou inférieur du guide-chaîne. Rappelez-vous que cette goupille déplace le guide-chaîne en avant et en arrière au fur et à mesure que la vis tourne.

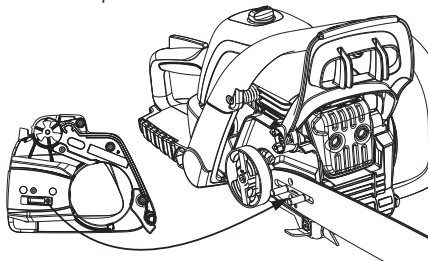

14. Installez les écrous du guide-chaîne et serrez à la main uniquement. Une fois la chaîne tendue, serrez les écrous du guide-chaîne.

TENSION DE LA CHAÎNE

(Y compris les tronçonneuses dont la chaîne est déjà installée)

⚠ AVERTISSEMENT : Portez des gants de protection lors de la manipulation de la chaîne. La chaîne est très affilée et peut causer des accidents même si elle ne se déplace pas.

REMARQUE : Lors du réglage de la tension de la chaîne, assurez-vous que les écrous du guide-chaîne sont serrés à la main uniquement. Essayer de régler la tension de la chaîne lorsque les écrous sont serrés peut provoquer des dommages.

CONTRÔLE DE LA TENSION

Utilisez la pointe du tournevis de l'outil de réglage de la chaîne pour déplacer la chaîne autour du guide-chaîne. Si la chaîne ne tourne pas, elle est trop serrée. Si la chaîne est trop lâche, elle fléchira sous le guide-chaîne.

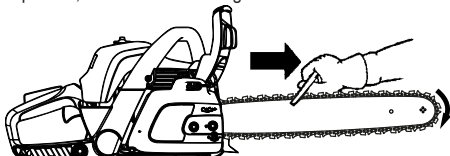

RÉGLAGE DE LA TENSION

La tension de la chaîne est très importante. La chaîne s'allonge au cours de son utilisation. Ce phénomène est particulièrement visible au cours des premières utilisations de la tronçonneuse. Vérifiez toujours la tension de la chaîne avant de mettre la tronçonneuse en marche.

1. Desserrez les écrous du guide-chaîne jusqu'à ce qu'ils soient serrés à la main contre le carter de l'embrayage.
2. Tournez la vis de réglage dans le sens des aiguilles d'une montre jusqu'à ce que la chaîne s'appuie avec force contre la partie inférieure du rail du guide-chaîne.

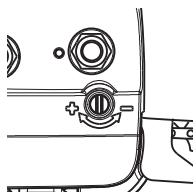

3. En utilisant l'outil du guide-chaîne, faites tourner la chaîne autour du guide-chaîne pour vous assurer que tous les maillons sont bien dans la rainure du guide-chaîne.
4. Soulevez l'extrémité du guide-chaîne pour vous assurer que la chaîne ne fléchit pas. Relâchez l'extrémité du guide-chaîne, puis tournez la vis de réglage de 1/4 tour dans le sens des aiguilles d'une montre. Répétez jusqu'à la complète disparition du fléchissement.



5. En tenant le guide-chaîne soulevé, serrez à fond les écrous du guide-chaîne à l'aide de l'outil du guide-chaîne.

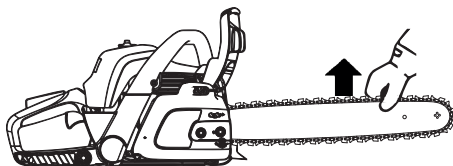

6. Utilisez la pointe du tournevis de l'outil de réglage du guide-chaîne pour déplacer la chaîne autour du guide-chaîne.
7. Si la chaîne ne tourne pas, elle est trop serrée. Desserrez légèrement les écrous du guide-chaîne et détendez la chaîne en tournant la vis de réglage de 1/4 de tour dans le sens contraire des aiguilles d'une montre. Resserrez les écrous du guide-chaîne.
8. Si la chaîne est trop lâche, elle fléchira sous le guide-chaîne. N'utilisez PAS la tronçonneuse si la chaîne est détendue.

REMARQUE : La chaîne est correctement tendue lorsque son poids ne la fait pas fléchir au-dessous du guide-chaîne (la chaîne en position verticale), et qu'elle se déplace librement autour du guide-chaîne.

⚠ AVERTISSEMENT : Si la scie est utilisée avec une chaîne lâche, cette dernière peut sauter en dehors du guide-chaîne et provoquer de graves lésions corporelles à l'opérateur et/ou s'endommager au point d'être inutilisable par la suite. Si la chaîne saute en dehors du guide-chaîne, vérifiez qu'aucun maillon entraîneur n'a été endommagé. Une chaîne endommagée doit être réparée ou remplacée.

MANIPULATION DU CARBURANT

REMPLEISSAGE DU RÉSERVOIR DE CARBURANT

⚠ AVERTISSEMENT : enlevez lentement le bouchon du réservoir de carburant

IMPORTANT : Cet équipement est conçu pour fonctionner avec de l'essence sans plomb ayant un indice minimal d'octane de 90 (RON) avec un mélange d'éthanol de 10 % maximum par volume (E-10). Avant utilisation, mélangez de l'essence et de l'huile synthétique de bonne qualité pour moteur 2 temps refroidi par air dans une proportion de 50:1.

N'UTILISEZ JAMAIS d'huile pour véhicules automobiles ou pour bateaux. Ces huiles peuvent endommager le moteur. Pour le mélange, respectez les instructions figurant sur le bidon. Après avoir ajouté l'huile à l'essence, agitez quelques instants le bidon afin d'obtenir un mélange homogène. Lisez et respectez toujours les consignes de sécurité relatives au carburant avant de remplir votre machine. Achetez l'essence par quantités pouvant être utilisées dans les 30 jours pour assurer la fraîcheur de l'essence.

MISE EN GARDE : N'utilisez jamais d'essence pure dans votre machine. Cela pourrait occasionner des dommages permanents au moteur et annuler la garantie limitée. n'utilisez pas de carburants alternatifs, notamment des carburants contenant plus de 10 % d'éthanol en volume (E-15, E-85) ou du carburant contenant du méthanol. L'utilisation de ces carburants peut causer d'importantes baisses de rendement du moteur et des problèmes de longévité.

Essence, litres	Huile deux temps, litres
5	0,10
10	0,20
15	0,30
20	0,40

GRAISSAGE DU GUIDE-CHAÎNE ET DE LA CHAÎNE

Le guide-chaîne et la chaîne doivent être lubrifiés en permanence. La lubrification est assurée par un système de graissage automatique lorsque le réservoir d'huile est rempli. Une chaîne et un guide-chaîne mal lubrifiés se détériorent rapidement.

Une quantité insuffisante d'huile entraîne surchauffe qui se traduit par l'apparition de fumée sortant de la chaîne et/ou par la décoloration du guide-chaîne. Par temps très froid, l'huile s'épaissit. Il est alors nécessaire de diluer l'huile de guide-chaîne et de chaîne avec une petite quantité (5 à 10 %) de carburant diesel n° 1 ou de kérosène. L'huile de guide-chaîne et de chaîne doit s'écouler librement pour que le système d'huile puisse pomper suffisamment d'huile pour assurer une lubrification adéquate.

L'huile de guide-chaîne et de chaîne est recommandée pour protéger votre tronçonneuse contre une usure excessive due à la chaleur et au frottement. Si l'huile de guide-chaîne et de chaîne n'est pas disponible, utilisez une huile de bonne qualité d'indice SAE 30.

- N'utilisez jamais d'huile usée pour la lubrification du guide et de la chaîne.
- Éteignez toujours le moteur avant d'enlever le bouchon du réservoir d'huile.

DÉMARRAGE ET ARRÊT

FREIN DE CHAÎNE

Assurez-vous que le frein de la chaîne est déverrouillé en tirant l'arceau protecteur aussi loin que possible vers la poignée avant. Le frein de la chaîne doit être desserré avant de couper à la tronçonneuse.

⚠ AVERTISSEMENT : La chaîne ne doit pas se déplacer quand le moteur tourne au régime de ralenti. Si la chaîne se déplace au régime de ralenti, reportez-vous au chapitre RÉGLAGE DU CARBURATEUR dans ce manuel.

⚠ AVERTISSEMENT : Évitez tout contact avec le silencieux. Un silencieux chaud peut causer des brûlures graves

Pour arrêter le moteur, mettez le bouton de MARCHE/ARRÊT sur ARRÊT.

Pour mettre le moteur en marche, tenez fermement la tronçonneuse au sol comme illustré ci-dessous. Assurez-vous que la chaîne est libre de tourner sans entrer en contact avec un objet.



⚠ AVERTISSEMENT : Ne tentez pas de lancer ou de laisser tomber-démarrer la tronçonneuse. Ceci exposerait l'opérateur à un risque de blessure grave suite à la perte de contrôle de la tronçonneuse.

IMPORTANT : Ne tirez pas complètement le cordon du lanceur pour éviter de le casser. Ne laissez pas le câble cordon du lanceur revenir brusquement en arrière. Tenez la poignée et laissez le câble se réenrouler lentement.

REMARQUE : Lors d'un démarrage par temps froid, démarrez la tronçonneuse, le starter en position « FULL CHOKE » (maximum) ; laissez le moteur chauffer avant d'appuyer sur la gâchette de l'accélérateur.

REMARQUE : N'essayez pas de procéder à des coupes lorsque le levier du starter est en position « FULL CHOKE » (maximum).

CONSEIL UTILE : si le moteur ne démarre toujours pas après avoir suivi ces instructions, veuillez appeler l'assistance clientèle.

DÉMARRAGE DU MOTEUR FROID

REMARQUE : Dans les étapes suivantes, lorsque le levier du starter est tiré à fond, le réglage correct de la gâchette pour le démarrage est effectué automatiquement.

- Le frein de la chaîne doit être verrouillé lorsque la tronçonneuse est démarrée. Verrouillez le frein en poussant l'arceau protecteur vers l'avant.
- Mettez le bouton de MARCHE/ARRÊT sur ON (MARCHE).
- Saisissez la poignée avant avec la main gauche. Placer le pied droit sur la partie inférieure de la poignée arrière et appuyer la tronçonneuse sur le sol.

REMARQUE : L'arrière de la tronçonneuse comporte un récapitulatif simplifié de la procédure de démarrage qui illustre chaque étape.

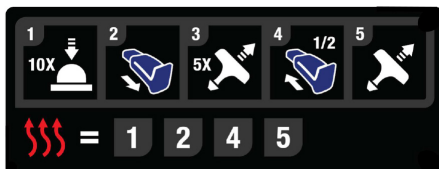

1. Appuyez 10 fois sur l'amorceur. La poire ne doit pas être entièrement remplie de carburant.
2. Tirez le levier du starter en position « full choke » (maximum).
3. Tirez la poignée du lanceur de la main droite et tirez lentement jusqu'à ce qu'une résistance se fasse sentir (les cliquets se mettent en prise). Tirez ensuite 5 fois rapidement et avec force.

REMARQUE : Si le moteur semble démarrer avant la 5^{ème} tentative de démarrage, arrêtez de tirer et passez immédiatement à l'étape suivante.

4. Poussez le levier du starter en position « half choke » (intermédiaire).
5. Tirez la poignée du lanceur avec force et rapidement jusqu'à ce que le moteur démarre.

Laissez chauffer le moteur pendant environ 30 secondes. Appuyez ensuite sur la gâchette de l'accélérateur pour permettre au moteur de retourner au régime de ralenti.

REMARQUE : Assurez-vous que le frein de la chaîne est déverrouillé en tirant l'arceau protecteur aussi loin que possible vers la poignée avant. Le frein de la chaîne doit être desserré avant de couper à la tronçonneuse. La tronçonneuse est maintenant prête à être utilisée.

DÉMARRAGE D'UN MOTEUR CHAUD

Suivez les étapes 1, 2, 4 et 5 dans les instructions de démarrage d'un moteur froid.

⚠ AVERTISSEMENT ! Une inhalation prolongée des gaz d'échappement du moteur, du brouillard d'huile de chaîne et de la poussière de copeaux peut constituer un danger pour la santé.

DÉMARRAGE DIFFICILE

(ou démarrage d'un moteur noyé)

Le moteur peut avoir été noyé par une quantité excessive de carburant s'il n'a pas démarré après la 10^{ème} tentative de démarrage. Pour éliminer l'excès de carburant d'un moteur noyé, poussez à fond le levier du starter (en position OFF CHOKE (arrêt)) et suivez ensuite la procédure de démarrage d'un moteur chaud.

Veillez à ce que le bouton MARCHE/STOP soit sur MARCHE (ON) Selon que le moteur est plus ou moins noyé, vous devez éventuellement tirer sur le câble de démarreur plusieurs fois. Si le moteur ne démarre pas, reportez-vous au TABLEAU DE DÉPANNAGE ou appelez l'assistance clientèle.

ARRÊT

Arrêtez le moteur en plaçant le bouton marche/arrêt en position basse.

⚠ AVERTISSEMENT ! Afin d'éviter tout démarrage involontaire, le capuchon de la bougie doit toujours être retiré de la bougie lorsque la machine est laissée sans surveillance.

FREIN DE CHAÎNE

⚠ AVERTISSEMENT : Si la bande du frein est usée, trop fine, elle peut rompre au moment où le frein de chaîne sera actionné. Avec une bande de frein rompue, le frein n'arrêtera pas la chaîne. Le frein de chaîne doit être remplacé par un atelier agréé si une de ses pièces est usée jusqu'à atteindre une épaisseur inférieure à 0,5 mm (0,020 pouce). Les réparations du frein de chaîne doivent être effectuées par un atelier agréé.

Portez la tronçonneuse chez le revendeur ou à l'atelier agréé le plus proche.

Cette tronçonneuse est équipée d'un frein de chaîne. Le frein de chaîne est conçu pour arrêter immédiatement la chaîne en cas de rebond.

Le frein de chaîne à inertie se verrouille en poussant l'arceau protecteur vers l'avant soit manuellement (à la main), soit automatiquement (en cas de mouvement brusque).

Si le frein est déjà verrouillé, il se déverrouille en tirant l'arceau protecteur aussi loin que possible vers la poignée avant.

Lors de la coupe à la tronçonneuse, le frein de la chaîne doit être déverrouillé.

COMMANDE DE LA FONCTION DE FREINAGE

REMARQUE : Le frein de chaîne doit être contrôlé plusieurs fois par jour. Le moteur doit tourner pendant cette opération.

C'est la seule circonstance pendant laquelle la tronçonneuse doit être posée au sol, le moteur en marche.

Posez la tronçonneuse par terre, sur une surface solide. Saisissez la poignée arrière avec la main droite et la poignée avant avec la main gauche. Poussez l'accélérateur à fond en appuyant à fond sur la gâchette de l'accélérateur. Activez le frein de chaîne en tournant le poignet gauche contre l'arceau protecteur sans pour autant lâcher prise autour de la poignée avant. La chaîne doit s'arrêter immédiatement.

TECHNIQUES DE TRAVAIL

ENTRAÎNEMENT À LA COUPE

Coupez quelques petites bûches d'essai en appliquant les techniques ci-dessous pour vous familiariser avec la tronçonneuse avant d'entamer une coupe plus importante.

- Pressez la gâchette d'accélérateur et laissez le moteur atteindre le régime maximum avant la coupe.
- Commencez à couper, le châssis de la tronçonneuse contre la bûche.
- Maintenez le moteur au régime maximum pendant toute la durée de la coupe.
- Laissez la chaîne couper toute seule. Exercez seulement une légère pression vers le bas. Si vous forcez lors de la coupe, vous risquez d'endommager le guide-chaîne, la chaîne ou le moteur.
- Relâchez la gâchette d'accélérateur dès que la coupe est terminée, en laissant le moteur au ralenti. Si vous utilisez la tronçonneuse à plein régime sans procéder à une coupe, vous risquez d'endommager inutilement la chaîne, le guide-chaîne et le moteur. Il est recommandé de ne pas faire tourner le moteur à plein régime plus de 30 secondes.
- Pour éviter de perdre le contrôle lorsque la coupe est terminée, n'exercez pas de pression sur la tronçonneuse à la fin d'une coupe.
- Arrêtez le moteur avant de poser la tronçonneuse après la coupe.

ABATTAGE D'UN ARBRE PLANIFICATION

⚠ AVERTISSEMENT ! Vérifiez qu'il n'y a pas de branches mortes ou cassées susceptibles de tomber pendant la coupe et de vous blesser gravement. N'abattez pas d'arbres à proximité de bâtiments ou de câbles électriques si vous ne savez pas dans quelle direction l'arbre tombera, pendant la nuit à cause du manque de visibilité ou dans de mauvaises conditions atmosphériques telles que la pluie, la neige ou des vents forts, etc. Si l'arbre entre en contact avec une ligne électrique, avertissez immédiatement l'entreprise de service public concernée.

L'opérateur de la tronçonneuse doit toujours rester en amont du terrain afin d'éviter les troncs qui peuvent rouler ou glisser vers le bas après avoir été abattus.

Étudiez les conditions naturelles qui peuvent faire tomber un arbre dans une direction donnée.

Les conditions naturelles qui peuvent faire tomber un arbre dans une direction donnée incluent :

- La direction et la vitesse du vent.
- L'inclinaison de l'arbre. L'inclinaison d'un arbre pourrait ne pas être évidente en cas de terrain irrégulier ou de pente. Utilisez un fil à plomb ou un niveau pour déterminer la direction de l'inclinaison de l'arbre.
- Poids et branches d'un côté.
- Arbres et obstacles environnants.

Contrôlez l'éventuelle putréfaction du bois et les racines de l'arbre. Si le tronc est pourri, il peut se casser et tomber sur l'opérateur. Vérifiez qu'il n'y a pas de branches mortes ou cassées susceptibles de vous tomber dessus pendant la coupe. Assurez-vous qu'il y a assez d'espace au sol autour de l'arbre. Respectez une distance de 2-1/2 longueurs d'arbre par rapport à la personne la plus proche ou à d'autres objets. Le bruit de moteur peut masquer un appel d'avertissement.

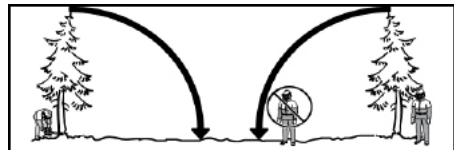

Élevez la saleté, les pierres, l'écorce qui se détache, des épines, des crampons et le câble de l'arbre où des coupes doivent être faites.

Planifiez une voie de retraite dégagée en arrière et en diagonale par rapport à la trajectoire de chute de l'arbre. Notez la zone de danger (1), la voie de retraite (2) et la direction de chute (3) dans le schéma suivant.

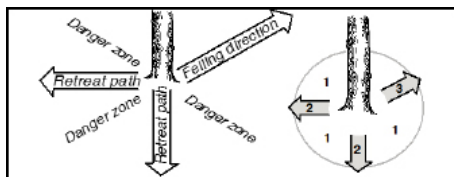

Prévoyez à l'avance l'utilisation de la tronçonneuse. Dégagez la zone de travail. La zone autour de l'arbre doit être dégagée de façon à avoir une zone d'appui stable.

UTILISATION DE LA MÉTHODE DE L'ENTAILLE

La méthode de l'entaille est utilisée pour abattre de grands arbres. Une entaille est coupée du côté de l'arbre dans la direction de la chute voulue. Après une coupe d'abattage du côté opposé de l'arbre, l'arbre tendra à tomber dans l'entaille.

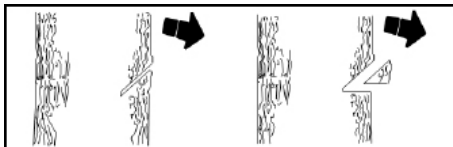

REMARQUE : Si l'arbre présente de grosses racines en échasses, retirez-les avant de pratiquer l'entaille. Si vous utilisez la tronçonneuse pour retirer les racines en échasses, évitez tout contact entre la chaîne et le sol pour ne pas émauser cette dernière.

Pratiquez l'entaille en coupant par le dessus en premier. Coupez sur 1/3 du diamètre de l'arbre. Achevez ensuite l'entaille par le dessous. Une fois que l'entaille est effectuée, enlevez l'entaille du bois de l'arbre.

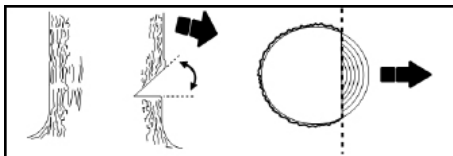

Après avoir enlevé le bois de l'entaille, effectuez la coupe d'abattage sur le côté opposé de l'entaille. Ceci s'effectue en effectuant une coupe de 5 centimètres (2 pouces) plus haute que le centre de l'entaille. Ceci laissera assez de bois non coupé entre la coupe d'abattage et l'entaille pour former une charnière. Cette charnière empêchera à l'arbre de tomber dans la mauvaise direction.

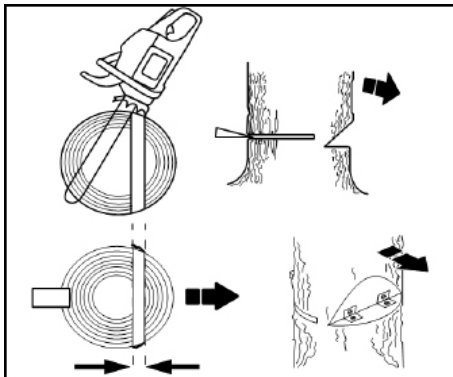

REMARQUE : Avant que la coupe d'abattage soit achevée, utilisez des coins d'abattage pour ouvrir l'entaille, si nécessaire, afin de maîtriser la direction de la chute. Pour éviter un rebond et d'endommager la chaîne, utilisez des coins d'abattage en bois ou en plastique, mais jamais en acier ou en fer.

Faites attention aux signes indiquant que l'arbre est prêt à tomber : craquements, élargissement de la coupe d'abattage ou mouvement dans les branches supérieures.

Lorsque l'arbre commence à tomber, arrêtez la tronçonneuse, posez-la et mettez-vous rapidement en retrait dans la zone prévue à cet effet.

NE coupez PAS à la tronçonneuse un arbre n'étant pas entièrement tombé. Soyez extrêmement prudent avec les arbres partiellement tombés qui peuvent être mal soutenus. Quand un arbre ne tombe pas complètement, mettez la tronçonneuse de côté et abaissez l'arbre avec un treuil, un palan ou un tracteur.

SCIAGE D'UN ARBRE TOMBÉ (DÉBITAGE)

Le débitage est le terme utilisé pour couper un arbre tombé à la longueur de bûche voulue.

⚠ AVERTISSEMENT ! Ne montez pas sur la bûche en train d'être coupée. Un morceau peut rouler et vous faire perdre l'équilibre. Ne restez pas en aval de la bûche en train d'être coupée.

POINTS IMPORTANTS :

- Coupez une bûche à la fois seulement.
- Coupez le bois rompu avec grand soin ; des morceaux de bois pointus peuvent être projetés vers l'opérateur.
- Utilisez un chevalet de sciage pour couper de petites bûches. Ne permettez jamais à une autre personne de tenir la bûche pendant la coupe et ne calez jamais la bûche avec une jambe ou un pied.
- Ne coupez pas dans une zone où des bûches, des branches et des racines sont enchevêtrées, par exemple dans une zone où une tempête est passée. Déplacez les bûches dans une zone dégagée avant la coupe en mettant à l'écart en premier les bûches exposées et dégagées.
- La chaîne ne doit rencontrer ni le sol ni tout autre obstacle pendant ou après le sciage.

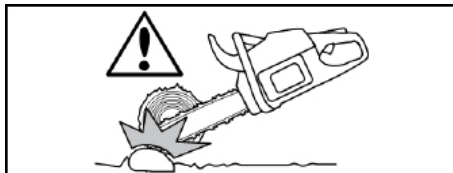

⚠ AVERTISSEMENT ! Si la tronçonneuse se coince ou s'accroche dans une bûche, n'essayez pas de la forcer en dehors. Vous pourriez perdre le contrôle de la tronçonneuse, ce qui pourrait provoquer des lésions et/ou endommager la tronçonneuse. Arrêtez la tronçonneuse, introduisez un coin d'abattage en plastique ou en bois dans l'entaille jusqu'à ce que la tronçonneuse puisse être enlevée facilement. Remettez la tronçonneuse en marche et pénétrez de nouveau dans l'entaille en faisant attention. Afin d'éviter un rebond et d'endommager la chaîne, n'utilisez pas de coins d'abattage en métal. N'essayez pas de remettre la tronçonneuse en marche quand elle est coincée ou accrochée dans une bûche.



TYPES DE COUPES DE DÉBITAGE

La coupe par le dessus commence sur le haut de la bûche, le bas de la tronçonneuse contre la bûche. Lors de la coupe par le dessus, exercez une légère pression vers le bas.

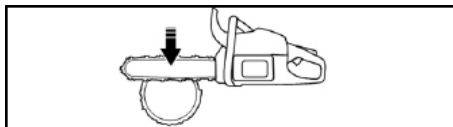

La coupe par le dessous consiste à couper sous la bûche, le haut de la tronçonneuse contre la bûche. Lors de la coupe par le dessous, exercez une légère pression vers le haut. Tenez la tronçonneuse fermement et maîtrisez-la. La tronçonneuse tendra à pousser dans votre direction.

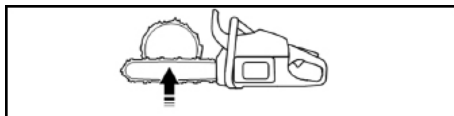

⚠ AVERTISSEMENT ! Ne tournez jamais la tronçonneuse à l'envers pour couper par le dessous. La tronçonneuse ne peut pas être contrôlée dans cette position.

Effectuez toujours la première entaille sur le côté de compression de la bûche. Le côté de compression de la bûche est le côté sur lequel le poids de la bûche est concentré.

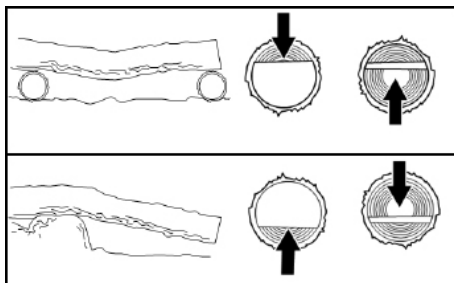

DÉBITAGE SANS SUPPORT

1. Coupez par le dessus sur 1/3 du diamètre de la bûche.
2. Retournez la bûche et terminez par une deuxième coupe par le dessus.

REMARQUE : Faites attention aux bûches présentant un côté de compression afin d'éviter tout pincement de la tronçonneuse.

DÉBITAGE À L'AIDE D'UNE BÛCHE OU D'UN CHEVALET

1. Effectuez la première entaille sur le côté de compression de la bûche. La première entaille doit s'étendre sur 1/3 du diamètre de la bûche.
2. Terminez par la deuxième coupe.

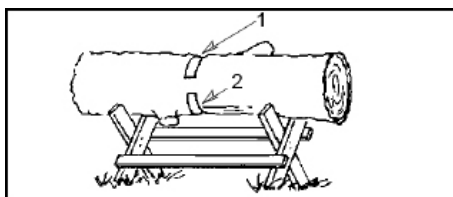
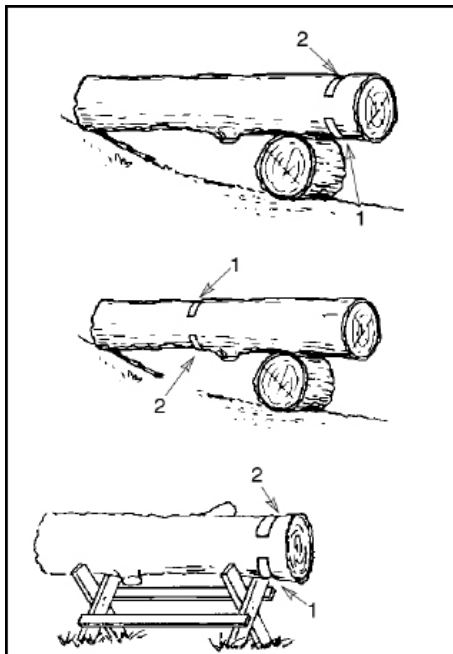

ÉLAGAGE ET TAILLE

⚠ AVERTISSEMENT ! Restez vigilant et soyez prêt à réagir en cas de rebond. Veillez à ce que la chaîne en mouvement n'entre jamais en contact avec d'autres branches ou objets au niveau de la pointe du guide-chaîne pendant l'élagage ou la taille. Ceci pourrait entraîner de graves accidents.

⚠ AVERTISSEMENT ! Ne grimpez jamais dans un arbre pour le tailler ou l'élaguer. Ne vous tenez jamais sur des échelles, des plateformes, des bûches ou dans une position qui pourrait vous faire perdre l'équilibre ou la maîtrise de la tronçonneuse.

IMPORTANT

- Travaillez lentement, en tenant fermement la tronçonneuse des deux mains. Gardez l'équilibre, les pieds bien daplomb sur le sol.
- Faites attention aux petites branches. Les petites branches peuvent se prendre dans la chaîne et causer un à-coup qui pourrait vous faire perdre l'équilibre. Procédez avec extrême prudence lors de la coupe de petites branches.
- Faites attention au recul de la tronçonneuse. Faites attention aux branches pliées ou sous pression. Évitez d'être heurté par la branche ou la tronçonneuse quand la tension dans les fibres du bois est libérée.
- Maintenez la zone de travail dégagée. Déblayez fréquemment les branches pour éviter de trébucher.

ÉBRANCHAGE

Ébranchez toujours un arbre après l'avoir coupé. L'ébranchage ne peut être effectué correctement et en toute sécurité qu'une fois l'arbre abattu.

Laissez les grosses branches au-dessous de l'arbre abattu pour soutenir l'arbre lorsque vous travaillez.

Commencez par la base de l'arbre abattu et travaillez vers le haut, en coupant les branches et les ramifications. Enlevez les petites branches d'un seul coup.

Maintenez l'arbre entre vous et la chaîne. Effectuez la coupe depuis le côté de l'arbre opposé à la branche sur laquelle vous travaillez.

Enlevez les branches plus grandes, en les soutenant selon les techniques de coupe décrites au chapitre DÉBITAGE SANS SUPPORT.

Coupez toujours par le dessus pour couper les petites branches qui pendent librement. La coupe par le dessous peut faire tomber les branches et coincer la tronçonneuse.

ÉLAGAGE

⚠ AVERTISSEMENT ! Limitez l'élagage à la hauteur de l'épaule ou en dessous. Ne coupez pas si les branches sont plus hautes que l'épaule. Confiez ce travail à un professionnel.

1. Effectuez la première coupe au tiers en passant par le bas de la branche.
2. Effectuez une deuxième coupe à travers toute la branche.
3. Effectuez une troisième coupe par le dessus en laissant un collet de 2,5 à 5 centimètres (1 à 2 pouces) par rapport au tronc.

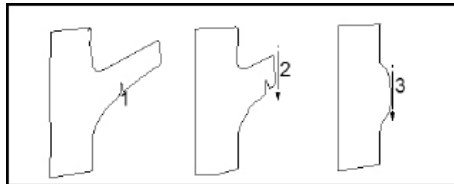

ENTRETIEN

⚠ AVERTISSEMENT : avant d'entreprendre l'entretien, débranchez la bougie, sauf pour les réglages du carburateur.

Il est recommandé de faire effectuer les contrôles et les réglages n'étant pas énumérés dans ce manuel par un atelier agréé.

Toutes les 5 heures*

- Inspectez et nettoyez le filtre à air
- Inspectez et nettoyez le frein de chaîne
- Inspectez et nettoyez le guide-chaîne

Toutes les 25 heures*

- Inspectez et nettoyez le pare-étincelles et le silencieux

Une fois par an

- Remplacement de la bougie
- Remplacez le filtre à carburant
- Remplacez le filtre à air

* Chaque heure de fonctionnement correspond à environ 2 pleins de carburant.

PROCÉDURES D'ENTRETIEN

VÉRIFIEZ LA PRÉSENCE DE PIÈCES ENDOMMAGÉES OU USÉES

Pour le remplacement de pièces endommagées ou usées, contactez un centre de services agréé.

REMARQUE : Il est normal d'observer une petite quantité d'huile sous la tronçonneuse après l'arrêt du moteur. Ne confondez pas ce phénomène avec une fuite d'huile du réservoir.

RECOMMANDATIONS GÉNÉRALES

La garantie de cette unité ne couvre pas les pièces qui ont été soumises à un mauvais usage ou une négligence de la part de l'utilisateur. Pour bénéficier de la pleine valeur de la garantie, l'utilisateur doit entretenir l'unité conformément aux instructions de ce manuel. Certains réglages périodiques seront nécessaires afin d'entretenir correctement votre unité.

IMPORTANT : confiez à votre centre de services agréé toutes les réparations non décrites dans ce manuel d'instructions.

Si un concessionnaire non agréé autre que votre centre de services agréé effectue des réparations sur le produit, l'entreprise peut ne pas payer pour les réparations dans le cadre de la garantie. Il est de la responsabilité du propriétaire de maintenir et d'effectuer l'entretien général.

SCHÉMA D'ENTRETIEN

Avant chaque utilisation

- Vérifiez le niveau du mélange de carburant
- Vérifiez le graissage du guide-chaîne
- Vérifiez la tension de la chaîne
- Vérifiez l'affûtage de la chaîne
- Vérifiez l'absence de pièces endommagées
- Vérifiez le serrage des bouchons
- Vérifiez que les éléments d'assemblage sont correctement fixés
- Vérifiez l'absence de pièces desserrées

- Bouton de MARCHE/ARRÊT : assurez-vous que le bouton fonctionne correctement en le déplaçant sur la position ARRÊT. Assurez-vous que le moteur s'arrête, puis redémarrez le moteur et continuez.
- Réservoir de carburant : n'utilisez pas la tronçonneuse si le réservoir de carburant présente des signes de dommages ou de fuites.
- Réservoir d'huile : n'utilisez pas la tronçonneuse si le réservoir d'huile présente des signes de dommages ou de fuites.

VÉRIFICATION DE LA PRÉSENCE DE FIXATIONS ET DE PIÈCES DESSERRÉES

- Écrous de fixation du guide
- Chaîne
- Silencieux
- Protection du cylindre
- Filtre à air
- Vis de poignée
- Supports anti-vibration
- Corps du lanceur
- Arceau protecteur

CONTRÔLE DE L'AFFÛTAGE DE LA CHAÎNE

Une chaîne bien affûtée produit des copeaux. Une chaîne émoussée produit de la sciure et coupe lentement. Reportez-vous au chapitre AFFÛTAGE DE LA CHAÎNE.

GUIDE-CHAÎNE

Conditions nécessitant l'entretien du guide-chaîne :

- La scie coupe sur un côté ou à un angle.
- La scie doit être forcée à travers l'entaille.
- Alimentation en huile incorrecte du guide-chaîne/de la chaîne.

Vérifiez l'état du guide-chaîne à chaque affûtage de la chaîne. Un guide-chaîne usé cause des dommages à la chaîne et rend la coupe difficile.

Après chaque utilisation, éteignez la tronçonneuse en mettant le bouton de MARCHE/ARRÊT sur ARRÊT, nettoyez ensuite toute la sciure s'étant déposée sur le guide-chaîne et le trou de pignon.

Pour entretenir le guide-chaîne :

1. Mettez le bouton de MARCHE/ARRÊT sur ARRÊT.
2. Desserrez et retirez les écrous du guide-chaîne et du carter de l'embrayage. Déposez le guide-chaîne et la chaîne de la tronçonneuse.
3. Nettoyez les orifices d'huile (A) et la rainure du guide-chaîne (B).

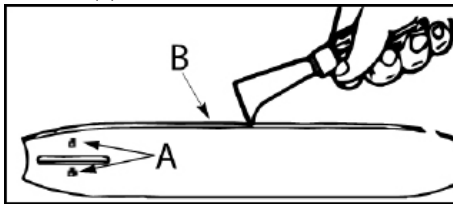

4. La formation de barbes sur les rails du guide-chaîne est un signe normal d'usure. Éliminez ces barbes à l'aide d'une lime plate.
5. Quand le rail est trop irrégulier, utilisez une lime plate pour rectifier les bords et les côtés à l'équerre.

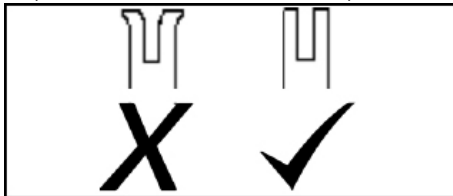

Remplacez le guide-chaîne quand la rainure est usée, quand le guide-chaîne est plié ou fissuré ou quand les rails atteignent des températures excessives ou sont ébréchés. Si un remplacement se révèle nécessaire, utilisez exclusivement le type de guide-chaîne spécifié dans la liste des pièces détachées de cette tronçonneuse ou sur l'autocollant situé sur la tronçonneuse.

VÉRIFICATION DU NIVEAU DE MÉLANGE DE CARBURANT

Reportez-vous à la rubrique RAVITAILLEMENT EN CARBURANT DU MOTEUR dans la section UTILISATION.

LUBRIFICATION

Reportez-vous à la rubrique GRAISSAGE DU GUIDE-CHAÎNE ET DE LA CHAÎNE dans la section UTILISATION.

INSPECTION ET NETTOYAGE DE L'UNITÉ ET DE SES ÉTIQUETTES

Après chaque utilisation, inspectez l'ensemble de l'appareil pour vérifier qu'aucune pièce n'est desserrée ou endommagée. Nettoyez l'unité et les étiquettes à l'aide d'un chiffon humide et un détergent doux.

Essayez l'appareil avec un chiffon propre et sec.

VÉRIFICATION DU FREIN DE CHAÎNE

Reportez-vous à la rubrique FREIN DE CHAÎNE dans la section UTILISATION.

NETTOYAGE DU FILTRE À AIR

⚠ AVERTISSEMENT : ne nettoyez pas le filtre dans de l'essence ou tout autre solvant inflammable pour éviter tout risque d'incendie ou des émissions de gaz nocifs.

Un filtre à air sale réduit la durée de vie et les performances du moteur. En outre, il augmente la consommation de carburant ainsi que les émissions nocives. Nettoyez toujours le filtre à air après 10 pleins de carburant ou 5 heures d'utilisation, au premier terme échu. Nettoyez le filtre plus fréquemment dans les conditions poussiéreuses. Un filtre à air usé ne peut jamais être complètement nettoyé. Il est conseillé de remplacer le filtre à air par un filtre neuf toutes les 50 heures d'utilisation, ou une fois par an, au premier terme échu.

1. Desserrez la molette du couvercle du filtre à air. Retirez le couvercle du filtre à air.
2. Appuyez sur le serre-câble pour libérer le filtre à air. Retirez le filtre à air.
3. Nettoyez le filtre à air avec de l'eau savonneuse chaude. Rincez-le dans de l'eau froide propre. Laissez-le sécher complètement à l'air avant de le réinstaller.
4. Réinstallez le filtre à air et repositionnez le serre-câble.

REMARQUE : assurez-vous que filtre à air est correctement installé et bien en place dans le logement avant de repositionner le serre-câble et de réinstaller le couvercle du filtre à air.

5. Réinstallez le couvercle du filtre à air. Serrez fermement la molette.

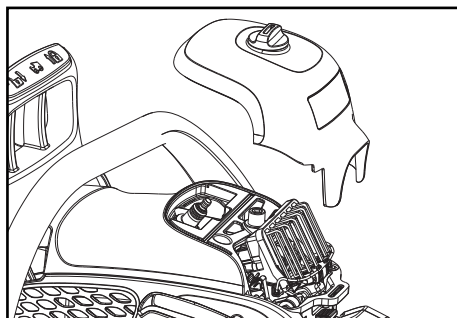

INSPECTION DU POT D'ÉCHAPPEMENT ET DU PARE-ÉTINCELLES

Quand l'appareil est utilisé, de la calamine s'accumule sur le pot d'échappement et le pare-étincelles. Celle-ci doit donc être éliminée pour éviter tout risque d'incendie ou de dysfonctionnement du moteur.

En cas de défaillances, remplacez le pare-étincelles.

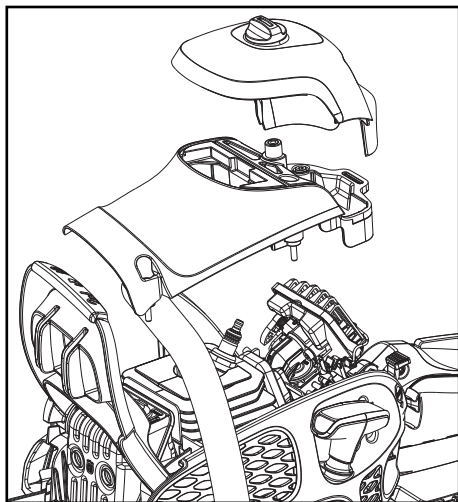

NETTOYAGE DU PARE-ÉTINCELLES

1. Un nettoyage est nécessaire toutes les 25 heures d'utilisation ou une fois par an, au premier terme échu.
2. Desserrez la molette du couvercle du filtre à air. Retirez le couvercle du filtre à air.
3. Desserrez les 3 vis du capot de cylindre. Retirez le capot du cylindre.
4. Desserrez et retirez la vis du capot de la sortie d'échappement du silencieux.
5. Retirez le pare-étincelles. Manipulez le pare-étincelles avec précaution afin d'éviter de l'endommager.
6. Nettoyez délicatement le pare-étincelles à l'aide d'une brosse métallique. Remplacez le pare-étincelles si des fissures sont décelées.
7. Remplacez toutes les pièces cassées ou fissurées du silencieux.
8. Réinstallez le pare-étincelles.
9. Réinstallez la vis du capot de la sortie d'échappement du silencieux.
10. Réinstallez le capot de cylindre et ses 3 vis. Serrez à fond.
11. Réinstallez le couvercle du filtre à air. Serrez fermement la molette.

REMPLACEMENT DE LA BOUGIE

La bougie d'allumage doit être remplacée tous les ans pour garantir un démarrage facile et un meilleur fonctionnement du moteur. Le temps d'allumage est fixe et non réglable.

1. Desserrez la molette du couvercle du filtre à air. Retirez le couvercle du filtre à air.
2. Retirez la gaine de protection de la bougie.
3. Retirez la bougie du cylindre, puis mettez-la au rebut.
4. Remplacez-la par une bougie correspondante et serrez fermement avec une clé à douille.
5. Remontez la gaine de protection de la bougie
6. Réinstallez le couvercle du filtre à air. Serrez fermement la molette.

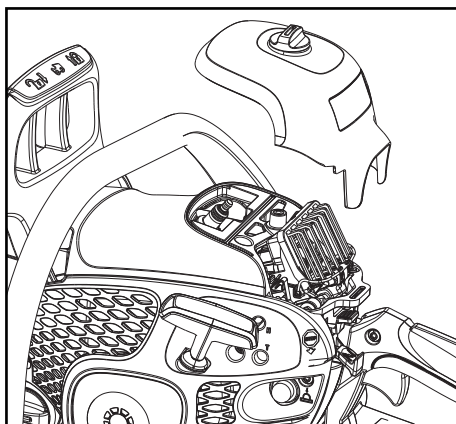

RÉGLAGE DU CARBURATEUR

⚠ AVERTISSEMENT : la chaîne se déplacera pendant pratiquement toute la durée de cette opération. Portez l'équipement de protection requis et respectez toutes les consignes de sécurité. La chaîne ne doit pas se déplacer au régime de ralenti.

Le carburateur a été soigneusement réglé en usine. Un réglage peut s'avérer nécessaire si une des conditions suivantes se manifeste

- La chaîne se déplace au régime de ralenti. Reportez-vous à procédure de réglage du RÉGIME DE RALENTI-T.
- La tronçonneuse ne tient pas le régime de ralenti. Reportez-vous à procédure de réglage du RÉGIME DE RALENTI-T.

T-Ralenti

Laissez le moteur tourner au ralenti Si la chaîne se déplace, le régime de ralenti est trop rapide. Si le moteur cale, le régime de ralenti est trop lent. Réglez la vitesse jusqu'à ce que le moteur tourne sans mouvement de chaîne (régime de ralenti trop rapide) ou sans caler (régime de ralenti trop lent). La vis de régime de ralenti se trouve au-dessus de la poire d'amorçage et porte la mention T.

- Tournez la vis de régime de ralenti (T) dans le sens des aiguilles d'une montre pour augmenter la vitesse du moteur.
- Tournez la vis de régime de ralenti (T) dans le sens contraire des aiguilles d'une montre pour diminuer la vitesse du moteur.

En cas de nécessité ou de doute en ce qui concerne la procédure à suivre, contactez votre centre de services agréé ou appelez l'assistance clientèle.

SYSTÈME DE REFROIDISSEMENT

La machine est équipée d'un système de refroidissement permettant d'obtenir une température de fonctionnement aussi basse que possible.

Le système de refroidissement est composé des éléments suivants:

- La prise d'air dans le lanceur
- La tôle-guide d'air
- Les ailettes de ventilation sur le volant
- Les ailettes de refroidissement sur le cylindre
- Le capot de cylindre (dirige l'air de refroidissement vers le cylindre)

Nettoyez le système de refroidissement avec une brosse après chaque utilisation, voire plus souvent dans des conditions difficiles. Un système de refroidissement sale ou colmaté provoque la surchauffe de la machine, endommageant le cylindre et le piston.

RECHERCHE DE PANNES

TABLEAU DES PANNES

⚠ **AVERTISSEMENT** : éteignez toujours l'appareil et débranchez la bougie avant d'apporter les corrections recommandées ci-dessous, hormis celles qui impliquent que l'appareil fonctionne.

PANNE	CAUSE	SOLUTION
Le moteur ne démarre pas ou tourne seulement quelques secondes après avoir démarré.	<ol style="list-style-type: none"> 1. Le bouton d'allumage est sur la position ARRÊT. 2. Moteur noyé. 3. Réservoir de carburant vide. 4. La bougie ne s'amorce pas. 5. Le carburant n'arrive pas au carburateur. 	<ol style="list-style-type: none"> 1. Mettez le bouton d'allumage sur MARCHE. 2. Reportez-vous à la rubrique « Démarrage difficile » dans la section DÉMARRAGE ET ARRÊT. 3. Remplissez le réservoir avec un mélange de carburant adéquat. 4. Installez une nouvelle bougie. 5. Vérifiez le niveau de saleté du filtre à carburant ; remplacez-le. Vérifiez si la ligne de carburant est entortillée ou fissurée ; réparez-la ou remplacez-la.
Le moteur ne tourne pas au ralenti correctement	<ol style="list-style-type: none"> 1. Le régime de ralenti a besoin d'être réglé. 2. Le carburateur a besoin d'être réglé. 	<ol style="list-style-type: none"> 1. Reportez-vous à la rubrique « Réglage du carburateur » dans la section ENTRETIEN. 2. Contactez un centre de services agréé.
Le moteur n'accélère pas, manque de puissance ou s'affaiblit sous une charge	<ol style="list-style-type: none"> 1. Le filtre à air est sale. 2. La bougie d'allumage est encrassée. 3. Frein de chaîne enclenché. 4. Le carburateur a besoin d'être réglé. 	<ol style="list-style-type: none"> 1. Nettoyez ou remplacez le filtre à air. 2. Nettoyez ou remplacez la bougie et espacez-la de nouveau. 3. Désengagez le frein de chaîne. 4. Contactez un centre de services agréé.
Le moteur fume de façon excessive.	<ol style="list-style-type: none"> 1. Quantité excessive d'huile mélangée à l'essence. 	<ol style="list-style-type: none"> 1. Réservoir de carburant vide, faites l'appoint de mélange correct de carburant.
La chaîne se déplace au régime de ralenti.	<ol style="list-style-type: none"> 1. Le régime de ralenti a besoin d'être réglé. 2. L'embrayage a besoin d'être réparé. 	<ol style="list-style-type: none"> 1. Reportez-vous à la rubrique « Réglage du carburateur » dans la section ENTRETIEN. 2. Contactez un centre de services agréé.
Le carter de l'embrayage ne peut pas être correctement installé.	<ol style="list-style-type: none"> 1. Le frein de chaîne est engagé. 	<ol style="list-style-type: none"> 1. Reportez-vous à la rubrique « Réinitialisation du frein de chaîne » dans la section DÉPANNAGE.

RÉINITIALISATION DU FREIN DE CHÂÎNE

Si le carter de l'embrayage est retiré accidentellement alors que le frein de chaîne est verrouillé, le frein de chaîne doit être déverrouillé de sorte à pouvoir assembler le carter de l'embrayage sans le fixer au tambour d'embrayage.

Alignez les encoches sur l'outil de réglage du guide-chaîne de manière à les positionner sur la liaison rotative du frein.

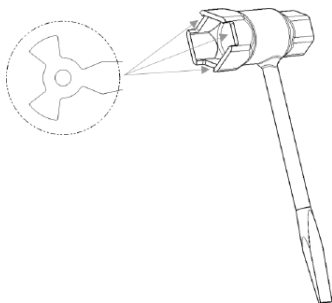

MISE EN GARDE : Le ressort du frein de chaîne est comprimé. Faites preuve de prudence lors de la réinitialisation du frein.

Pour réinitialiser le frein, faites tourner la liaison dans le sens des aiguilles d'une montre jusqu'à ce qu'elle s'arrête. **REMARQUE :** ne maintenez pas la bande de frein lorsque vous tentez de réinitialiser le frein.

La liaison avant est tournée vers le bas lorsque le frein de chaîne est déverrouillé.

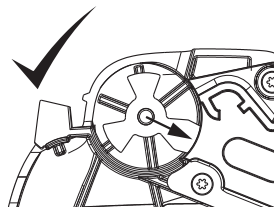

ENTREPOSAGE

Après chaque utilisation, procédez comme suit :

- Laissez refroidir le moteur et fixez l'unité avant de la remiser ou de la transporter.
- Rangez la tronçonneuse et le carburant dans un endroit bien ventilé à l'abri d'étincelles et de flammes provenant de chauffe-eau, de moteurs électriques ou d'interrupteurs, de fours, etc.
- Rangez la tronçonneuse avec toutes les protections en place et placez-la de telle manière qu'un objet tranchant ne puisse pas être la cause d'une blessure accidentelle.
- Remettez la tronçonneuse hors de portée des enfants.

REMISAGE SAISONNIER

Préparez votre unité pour la remise en fin de saison ou si vous ne comptez pas l'utiliser pendant une période de plus de 30 jours.

Si votre tronçonneuse doit être remise pendant une période prolongée :

- Nettoyez soigneusement la tronçonneuse avant de l'entreposer.
- Remisez la machine dans un endroit propre et sec.
- Graissez légèrement les surfaces extérieures en métal et le guide-chaîne.
- Graissez la chaîne et enveloppez-la dans un papier ou un chiffon épais.

SYSTÈME DE CARBURANT

Dans la rubrique RAVITAILLEMENT EN CARBURANT DU MOTEUR dans la section UTILISATION de ce manuel, consultez le message portant la mention **IMPORTANT** relatif à l'utilisation de gasohol dans votre tronçonneuse.

Le stabilisateur de carburant est un moyen acceptable pour minimiser la formation de dépôts de gomme pendant la période de remisage. Ajoutez un stabilisateur à l'essence dans le réservoir de carburant ou dans le conteneur de stockage de carburant.

Suivez les instructions de mélange figurant sur les conteneurs du stabilisateur. Faites tourner le moteur pendant au moins 5 minutes après avoir ajouté le stabilisateur.

MOTEUR

- Retirez la bougie et versez 1 cuillère à café d'huile moteur 2 temps à travers l'ouverture de la bougie. Tirez doucement sur le câble du démarreur 8 à 10 fois pour répartir l'huile.
- Remplacez la bougie par une nouvelle bougie du type et du degré thermique recommandé
- Nettoyez le filtre à air.
- Vérifiez que tous les écrous, boulons et vis de l'appareil sont correctement serrés. Remplacez les pièces endommagées, usées ou cassées.
- Au début de la saison suivante, utilisez exclusivement du carburant frais ayant les bonnes proportions essence/huile.

AUTRES RECOMMANDATIONS

- N'entreposez pas d'essence pour la saison suivante.
- Remplacez le conteneur d'essence s'il commence à rouiller.

CARACTÉRISTIQUES TECHNIQUES

CARACTÉRISTIQUES TECHNIQUES

CS 50S (LDAV50MC)

Moteur

Cylindrée, cm ³	50,2
Alésage du cylindre, mm	44
Course, mm	33
Régime de ralenti, tr/min	2 800-3 200
Puissance, kW	2,1/9 000

Système d'allumage

Bougie	Husqvarna HQT-1 • Brisk PR17YC
Écartement des électrodes, mm	0,6

Système de graissage/de carburant

Capacité du réservoir de carburant, cm ³	425
Débit de la pompe à huile à 9 000 tr/min, ml/min	13
Capacité du réservoir d'huile, cm ³	295
Type de pompe à huile	Automatique

Poids

Tronçonneuse sans guide-chaîne, ni chaîne et avec réservoirs vides	5,9 kg (13,0 lb)
--	------------------

Émissions sonores (voir remarque 1)

Niveau de puissance sonore mesuré dB(A)	102
Niveau de puissance acoustique, mesuré en dB(A) - Australie	84
Niveau de puissance sonore, garanti L _{WA} dB(A) - Europe	122

Niveaux sonores (voir remarque 2)

Niveau de pression sonore équivalent au niveau de l'oreille de l'utilisateur, dB(A)	104
---	-----

Niveaux de vibrations équivalents, a hveq (voir remarque 3)

Poignée avant, m/s ²	7,76
Poignée arrière, m/s ²	9,33

Chaîne/guide-chaîne

Longueur de guide standard	15 po (38,1 cm), 18 po (45,7 cm)
Longueur de guide-chaîne préconisée	15 po (38,1 cm), 18 po (45,7 cm)
Longueur de coupe effective	15 po (38,1 cm), 18 po (45,7 cm)
Pas	0,325 po (8,25 mm)
Épaisseur des maillons entraîneurs	1,3 mm (0,050 po)
Type de roue d'entraînement/nombre de dents	Spur/7
Vitesse de chaîne à puissance maxi, m/s	24,1

Remarque 1 : émissions sonores dans l'environnement mesurées comme puissance sonore (L_{WA}) selon la directive européenne CE 2000/14/CE.

Remarque 2 : Le niveau de pression sonore équivalent, selon la norme ISO 22868, correspond à la somme d'énergie pondérée en fonction du temps pour divers niveaux de pression sonore à différents régimes. La dispersion statistique type pour le niveau de pression sonore équivalent se traduit par une déviation standard de 1 dB (A).

Remarque 3 : Le niveau de vibrations équivalent, selon ISO 22867, correspond à la somme d'énergie pondérée pour les niveaux de vibrations à différents régimes. Les données reportées pour le niveau de vibrations équivalent montrent une dispersion statistique type (déviation standard) de 1 m/s².

COMBINAISONS DE GUIDE-CHAÎNES ET DE CHAÎNES

Les accessoires de coupe suivants sont homologués pour les modèles décrits dans ce manuel.

Guide-chaîne				Chaîne	
Longueur	Pas	Jauge	Rayon max. du nez	Type	Combinaisons guide-chaîne et chaîne
15	0,325	1,3	10T	H30	64
18	0,325	1,3	10T	H30	72

DÉCLARATION DE CONFORMITÉ

Nom de l'auteur : Husqvarna AB, SE-561 82 Huskvarna, Suède (Tél. : +46-36-146500)

Nous, Husqvarna AB, déclarons sous notre seule responsabilité l'objet de cette déclaration : Tronçonneuse, plateforme LDAV50MC représentant les modèles McCulloch CS 50S à partir des numéros de série de 2015 et ultérieurs. Le numéro de plateforme et le numéro de modèle, ainsi que l'année, sont clairement indiqués sur la plaque d'identification et suivis des numéros de série.

L'objet de cette déclaration décrit ci-dessus est conforme aux dispositions des directives du conseil :

Directive 2006/42/CE relative aux machines, 17 mai 2006

2014/30/UE relative à la compatibilité électromagnétique, 19 avril 2014

Directive 2000/14/CE relative aux émissions sonores dans l'environnement, 8 mai 2000

Selon l'Annexe V, les valeurs sonores déclarées sont indiquées dans la fiche relative aux données techniques du manuel de l'opérateur.

Les normes harmonisées suivantes ont été appliquées :

EN ISO 12100:2010, EN ISO 11681-1:2011, CISPR 12:2007, ISO 14982:2009

Organisme notifié :

TÜV Rheinland LGA Products GmbH

Organisme notifié pour les machines (notifié sous 0197)

Tillystraße 2 - 90431 Nuremberg, Allemagne

TÜV Rheinland a procédé à des tests de type européen conformément à l'article 12, paragraphe 3b de la directive « machines » (2006/42/CE). Le certificat de l'examen CE de type conformément à l'annexe IX, porte le numéro : **BM 50332247**

Le certificat d'exams de ce type s'applique à l'ensemble des sites de fabrication et pays d'origine, comme indiqué sur le produit.

La tronçonneuse livrée est conforme à l'exemplaire ayant subi le test de type européen.

Signé pour le compte de : Husqvarna AB, Huskvarna, Suède, 2016-03-08

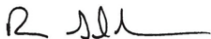

Ronnie E. Goldman, Directeur technique Représentant autorisé et responsable de la documentation technique